

TXF15A~300A시리즈

고성능 에어 필터



High Performance Air Filter

- 압축공기속 다량의 유해물질 제거

고가의 최첨단 장비를 보호하는 고성능 엘레먼트는 압축공기의 미세한 오염물질 제거에 탁월한 성능을 발휘합니다.

본 Filter는 주 배관에 설치를 하여 압축공기중의 유분, 수분, 먼지 등의 이물질들을 제거하여 깨끗한 공기를 만들어 후단에 있는 각 기기에서 이물질에 의한 고장을 방지합니다.

Filter 본체에 유입된 압축공기는 중앙에 위치한 필터 엘레먼트의 내측(외측)에 유입이 되어 엘레먼트의 외측(내측)을 통과합니다.

여기서 공기중의 이물질은 여과가 되고 깨끗한 공기는 각 기기로 공급을 합니다. 분체에서 여과된 유분, 수분, 먼지 등은 엘레먼트의 표면을 통하여 흘러내리면서 Filter 하부로 고이게 되고 고형물은 자동 드레인 트랩을 통하여 외부로 배출을 하게됩니다.

Air Filter는 입자 제거용(Particulate Filter), 유분 제거용(Coalescing Filter), 적재 적소에 필요한 필터를 사용하여야 비용과 효율을 극대화 할 수 있습니다.

주문형식

TXF **15A** — **370**

1 2 3

① 고성능 에어필터(TXF)

② 엘레먼트 사이즈(TXE)
: 사양표 참조

③ Attachment

여과도
370 : 20 μm
320 : 3 μm
310 : 1 μm
130 : 0.01 μm
150 : 0.01 ppm

TXF시리즈

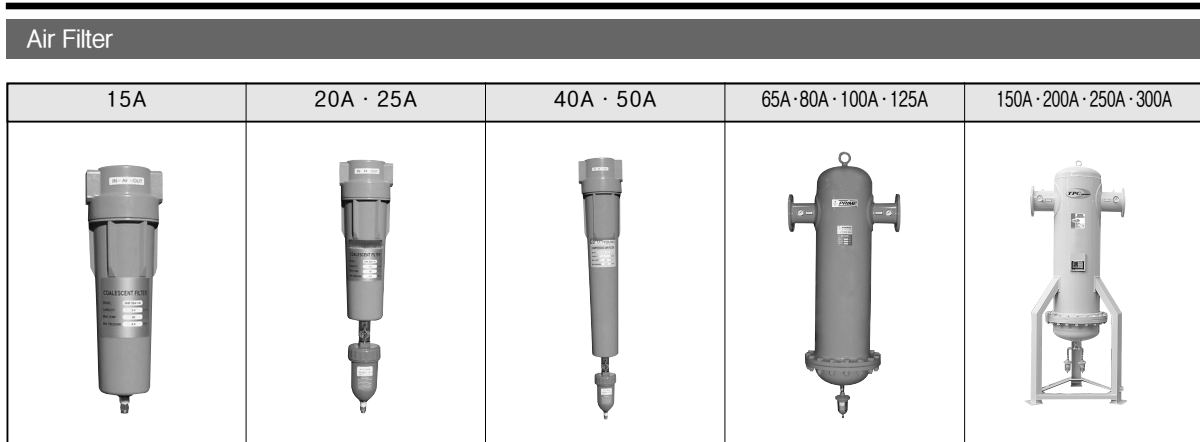

- PLV
- PSH
- PCV
- MB
- PA
- SSV
- SMS1000
- Accessory

Specification

Filter Type Model		CAPACITY(Nm ³ /min)				
		Main Filter	Pre Filter	Line Filter	Coalescent Filter	Absorbent Filter
		370(20 μ m)	320(3 μ m)	310(1 μ m)	130(0.01 μ m)	150(0.01ppm)
TXF-15A	1/2" (S)	2.2	1.8	1.2	1.0	1.0
TXF-20A	3/4" (S)	5.7	3.5	2.8	1.9	1.9
TXF-25A	1" (S)	8.0	5.7	5.0	3.4	3.4
TXF-40A	1 1/2" (S)	17.0	14.0	11.0	10.0	10.0
TXF-50A	2" (S)	29.0	25.0	22.0	14.0	14.0
TXF-65A	2 1/2" (F)	58.0	50.0	48.0	28.0	28.0
TXF-80A	3" (F)	88.0	75.0	72.0	42.0	42.0
TXF-100A	4" (F)	145.0	125.0	110.0	70.0	70.0
TXF-125A	5" (F)	174.0	150.0	132.0	84.0	84.0
TXF-150A	6" (F)	282.0	221.0	176.0	112.0	112.0
TXF-200A	8" (F)	447.0	331.0	308.0	196.0	196.0
TXF-250A	10" (F)	733.0	555.0	528.0	336.0	336.0
TXF-300A	12" (F)	1103.0	850.0	792.0	504.0	504.0

- PER2000
PER3000
- PVR3000
- PNR4000

- EP
- EM/EL
- ES

- SPSA
- SPSB

- 오토스위치
- SPS

* S: Socket, F: Flange * TXF-65A 이상은 주문사항입니다. * 상기 제품은 예고없이 변경될 수 있습니다.

Dimension

Model	Width	Height	Weight
TXF-15A	88	278	1.25
TXF-20A	89	500	2.5
TXF-25A	100	600	4.5
TXF-40A	138	835	13.7
TXF-50A	148	910	21
TXF-65A	492	1134	85
TXF-80A	492	1134	95
TXF-100A	620	1305	125
TXF-125A	620	1305	140
TXF-150A	812	2060	250
TXF-200A	1000	2425	340
TXF-250A	1200	2270	400
TXF-300A	1450	2620	450

Element Q' TY

Model	370	320	310	130	150
TXE-15A			1		
TXE-20A			1		
TXE-25A			1		
TXE-40A			1		
TXE-50A			1		
TXE-65A			2		
TXE-80A			3		
TXE-100A			5		
TXE-125A			6		
TXE-150A			11		
TXE-200A			14		
TXE-250A			24		
TXE-300A			36		

- TXF
- TAD

- SN
- TAS4000
- SP2000
- SQ

TXF시리즈

엘레먼트



Features

- 하우징이 직접 엘레먼트를 고정하는 원터치 체결형으로 엘레먼트 교체가 간단하며 편리하다.
- 미립자 제거부터 오일, 수분, 특수 가스 등의 제거에 필요한 Media의 엘레먼트를 갖추고 있다.

SPECIFICATIONS

<p>MAIN TXE-370</p> 	<p>여과도 : 20μm 용 도 : 액체상태 물, 기름, 녹, 찌꺼기 등 20μm 보다 큰 입자를 제거</p>
<p>PRE TXE-320</p> 	<p>여과도 : 3μm 용 도 : 액체상태 물, 기름, 녹, 찌꺼기 등 3μm 보다 큰 입자를 제거하며, 일반적으로 가장 많이 사용되는 엘레먼트</p>
<p>LINE TXE-310</p> 	<p>여과도 : 1μm 용 도 : 절단용공구, 일반 에어공구용으로 사용</p>
<p>COALESCENT TXE-130</p> 	<p>여과도 : 0.01μm 용 도 : 스프레이 페인트 및 오일증기 99% 제거 냄새는 제거하지 못함</p>
<p>ADSORBENT TXE-150</p> 	<p>여과도 : 0.01PPM 용 도 : 오일증기 제거기능을 강화한 엘레먼트 정밀전자, 반도체, 제약회사 제조공정에 사용</p>

Model	370, 320, 310, 130, 150
TXF-15A	1
TXF-20A	1
TXF-25A	1
TXF-40A	1
TXF-50A	1
TXF-65A	2
TXF-80A	3
TXF-100A	5
TXF-125A	6
TXF-150A	11
TXF-200A	14
TXF-250A	24
TXF-300A	36

DIMENSION

SIZE	15A	20A	25A	40A	50A
(mm)	48×105	48×151	48×200	68×450	78×460

TXF시리즈

TXF 15A-370, 320, 310, 130, 150 외형도

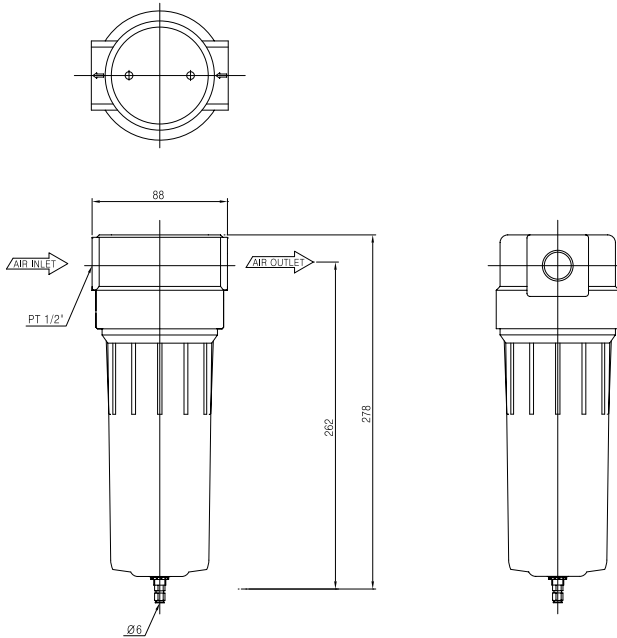

모델명	CAPACITY(Nm ³ /min)	FILTER ELEMENT
370	2.2	MAIN ELEMENT(20u)
320	1.8	PRE ELEMENT(3u)
310	1.2	LINE ELEMENT(1u)
130	1.0	COALESCENT ELEMENT(0.01u)
150	1.0	ADSORBENT ELEMENT(0.01ppm)

- PLV
- PSH
- PCV
- MB
- PA
- SSV
- SMS1000
- Accessory
- PER2000
PER3000
- PVR3000
- PNR4000

- EP
- EM/EL
- ES

TXF 20A-370, 320, 310, 130, 150 외형도

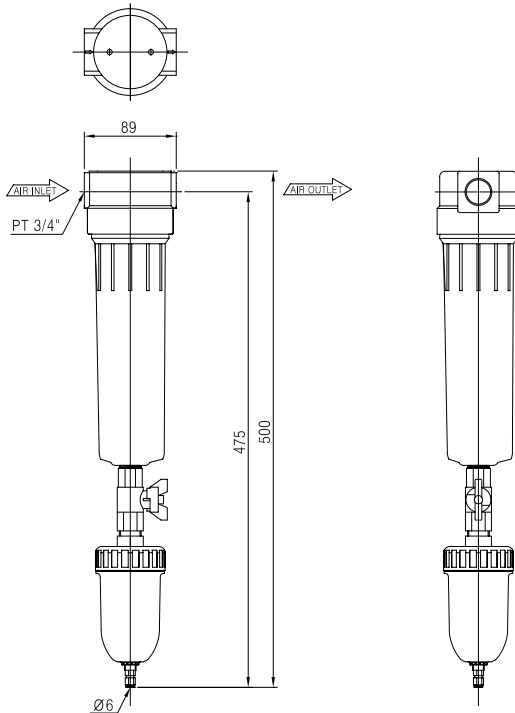

모델명	CAPACITY(Nm ³ /min)	FILTER ELEMENT
370	5.7	MAIN ELEMENT(20u)
320	3.5	PRE ELEMENT(3u)
310	2.8	LINE ELEMENT(1u)
130	1.9	COALESCENT ELEMENT(0.01u)
150	1.9	COALESCENT ELEMENT(0.01ppm)

- SPSA
- SPSB
- 오토스위치
- SPS

- TXF
- TAD

- SN
- TAS4000
- SP2000
- SQ

TXF시리즈

TXF 25A-370, 320, 310, 130, 150 외형도

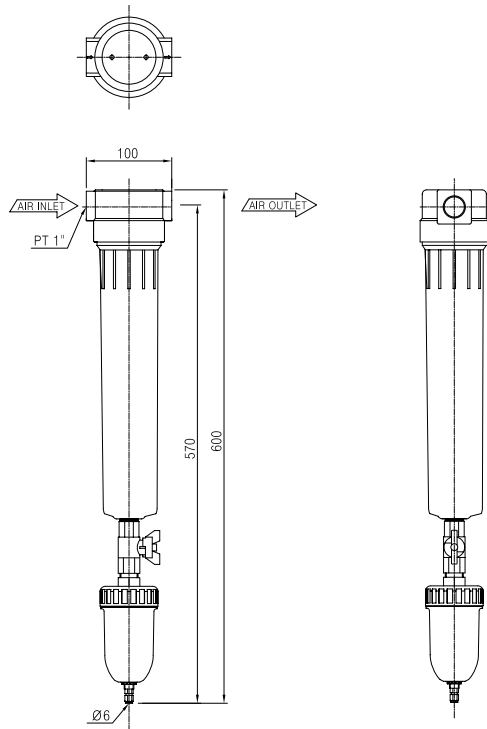

모델명	CAPACITY(Nm ³ /min)	FILTER ELEMENT
370	8.0	MAIN ELEMENT(20u)
320	5.7	PRE ELEMENT(3u)
310	5.0	LINE ELEMENT(1u)
130	3.4	COALESCENT ELEMENT(0.01u)
150	3.4	COALESCENT ELEMENT(0.01ppm)

TXF 40A-370, 320, 310, 130, 150 외형도

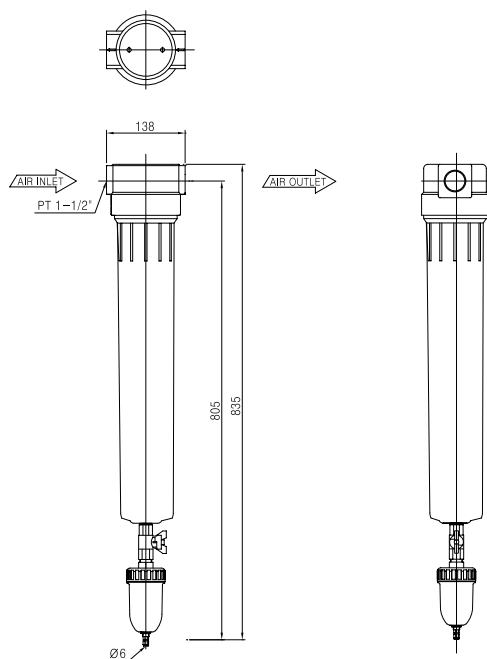

모델명	CAPACITY(Nm ³ /min)	FILTER ELEMENT
370	17	MAIN ELEMENT(20u)
320	14	PRE ELEMENT(3u)
310	11	LINE ELEMENT(1u)
130	10	COALESCENT ELEMENT(0.01u)
150	10	ADSORBENT ELEMENT(0.01ppm)

TXF시리즈

TXF 50A-370, 320, 310, 130, 150 외형도

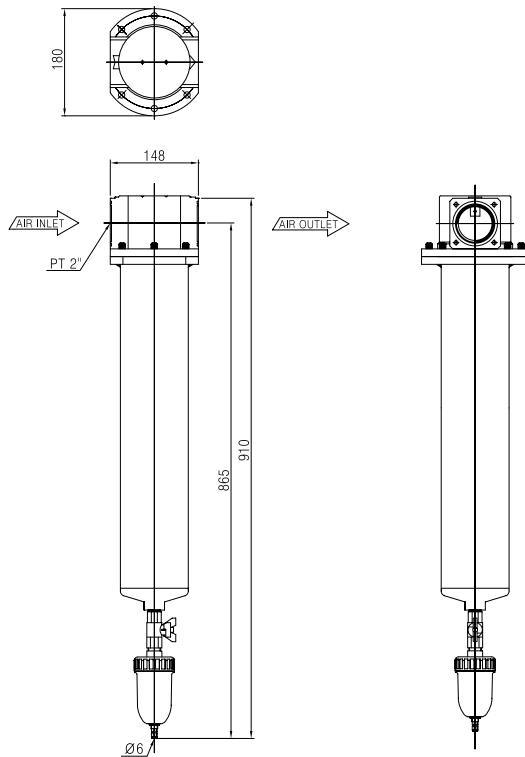

모델명	CAPACITY(Nm ³ /min)	FILTER ELEMENT
370	29	MAIN ELEMENT(20u)
320	25	PRE ELEMENT(3u)
310	22	LINE ELEMENT(1u)
130	14	COALESCENT ELEMENT(0.01u)
150	14	ADSORBENT ELEMENT(0.01ppm)

- PLV
- PSH
- PCV
- MB
- PA
- SSV
- SMS1000
- Accessory
- PER2000
PER3000
- PVR3000
- PNR4000

- EP
- EM/EL
- ES

TXF 65A-370, 320, 310, 130, 150 외형도

AIR FILTER 370,320

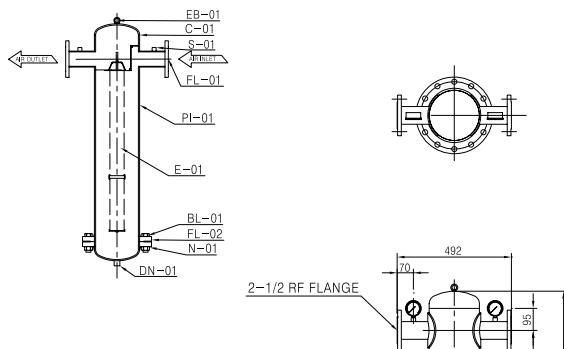

AIR FILTER 310,130,150

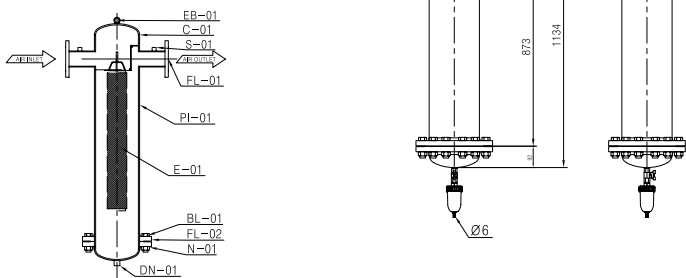

모델명	CAPACITY(Nm ³ /min)	FILTER ELEMENT
370	58.0	MAIN ELEMENT(20u)
320	50.0	PRE ELEMENT(3u)
310	48.0	LINE ELEMENT(1u)
130	28.0	COALESCENT ELEMENT(0.01u)
150	28.0	ADSORBENT ELEMENT(0.01ppm)

- SPSA
- SPSB
- 오토스위치
- SPS

번호	부품명
EB-01	EYE BOLT
C-01	CAP
FL-01	KS10K RF FLANGE
S-01	PRESSURE GAUGE
PI-01	PIPE
E-01	ELEMENT
BL-01	BOLT
FL-02	KS10K SORF FLANGE
N-01	NUT
DN-01	DRAIN NOZZLE

- TXF
- TAD
- SN
- TAS4000
- SP2000
- SQ

TXF시리즈

Electronic Trap



TDED-015

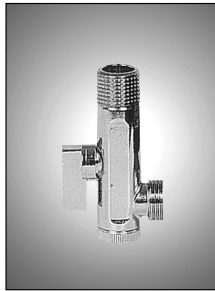

STRAINER VALVE/여과밸브 (OPTION)

사양

Model	TDED-015	TDED-006
Type	Direct acting Valve	
최고사용압력	1.57MPa (227.5psi)	3.9MPa (568.9psi)
접속구경	PT 1/2"	PT 1/4"
전압	AC 1Ø 220V 50Hz / 60Hz	

● 특성

- 넓은 구경의 직동형 솔레노이드 밸브(TDED)
- 여과밸브(Strainer Valve)의 적용으로 먼지와 불순물로 부터의 보호 및 오작동 방지(Option)
- 타이머를 통한 작동 조절 및 기기 셋팅

AUTO DRAIN TRAP



TDAD-125



TDAD-300

FLOAT



TD-12

Differential Pressure Gauge



TPG-15

사양

MODEL	TDAD-125	TDAD-300	TD-12	TDDPG-15
사용압력	0.15~0.97MPa(1.5 - 9.9Kgf/cm ²)			
최고사용압력	9.9~13Kgf/cm ²	9.9Kgf/cm ²	16Kgf/cm ²	-
사용온도	60℃ ↓			
접속구경	PT1/2"	M30	Drain Connection 1/8 NPT"	1/8" / 1/4"
적용	Filter(20A-150A) · TANK		Filter, Trap	Filter

● 특성

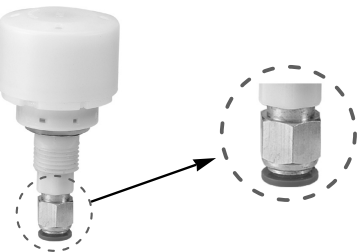

- 전원이 필요없어 유지비가 저렴하다.
- 몸체 내부에 플로트(Float)를 내장하여 일정량의 응축수가 채워지면 외부로 자동 배출이 된다.